

LASERBOT650

ROBOT WORLD

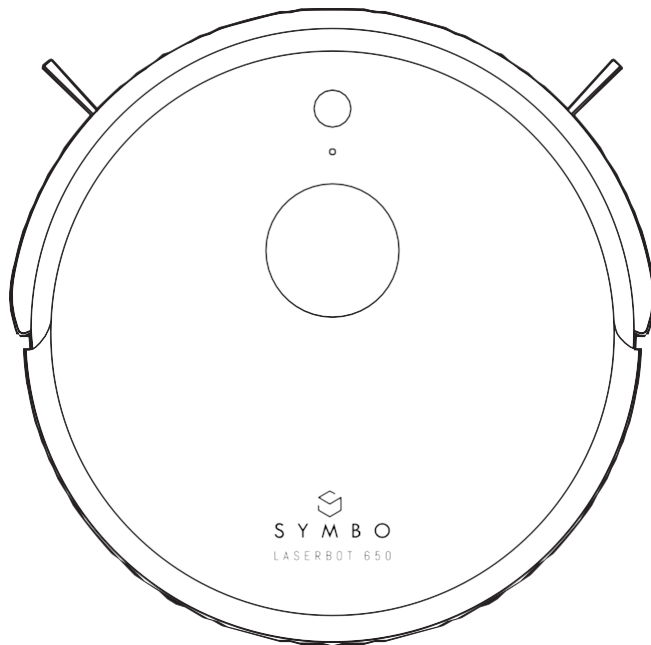

SYMBO

DEUTSCHE BEDIENUNGSANLEITUNG

Willkommen in der Symbo-Familie!

Vielen Dank, dass Sie sich für den intelligenten Saugroboter Symbo LASERBOT 650 entschieden haben. Wir sind überzeugt, dass er Ihnen gemäß Ihren Vorstellungen dienen wird.

Der Symbo LASERBOT 650 ist ein Saugroboter mit einem hochpräzisen Laser-Navigationssystem, der seine Umgebung in Echtzeit scannt, darauf basierend eine Karte erstellt und effektiv seine Reinigungsroute plant. Er unterstützt auch die Steuerung über eine Smartphone-App, kann aber auch mit einer klassischen Fernbedienung gesteuert werden. Im Paket finden Sie auch einen kombinierten 2in1-Behälter – mit einem Behälter für Schmutz und Wasser, damit der Roboter gleichzeitig saugen und wischen kann.

Bei Fragen wenden Sie sich bitte an unsere Kunden-Hotline.

Weitere Informationen und Kontakte finden Sie auf der

Website www.symbo.eu

INHALT

1. WICHTIGE MAßNAHMEN	1	10. LADEN	12
2. BESCHREIBUNG DER VERPACKUNG	2	11. REINIGUNGSMODI	13-14
3. BESCHREIBUNG DES ROBOTERS	3	12. APP-INSTALLATION	15
4. LEUCHTANZEIGE	4	13. GEMEINSAME ROBOTERSTEUERUNG	16
5. BESCHREIBUNG DER ROBOTERKOMPONENTEN	5-6	14. WARTUNG UND REINIGUNG	17-21
6. VOR DER ERSTEN INBETRIEBNAHME	7	15. TECHNISCHE DATEN	22
7. AUFLADEN DES ROBOTERS	8-9	16. PROBLEMBEHEBUNG	23-25
8. INSTALLATION DES WISCHWASSERBEHÄLTERS	9	17. SICHERHEITSINFORMATIONEN	26-27
9. ROBOTERFUNKTIONEN	10-11	18. NACHVERKAUFSSERVICE	28

WICHTIGER SICHERHEITSHINWEIS

LESEN SIE VOR DER ERSTEN VERWENDUNG DES PRODUKTS DIESE SICHERHEITSHINWEISE UND BEFOLGEN SIE DIE ANWEISUNGEN ZUR ORDNUNGSGEMÄSSEN VERWENDUNG DES PRODUKTS.

1. Dieses Gerät ist nicht zur Verwendung durch Kinder und Personen mit eingeschränkten körperlichen, sensorischen oder geistigen Fähigkeiten, mangelnder Erfahrung oder mangelndem Wissen bestimmt, es sei denn, sie werden von einer für ihre Sicherheit verantwortlichen Person beaufsichtigt oder angeleitet.
2. Verwenden Sie das Produkt nur bei Temperaturen zwischen 0 °C und 40 °C, platzieren Sie es nicht in der Nähe von heißen Geräten und setzen Sie es keiner langfristigen Sonneneinstrahlung aus.
3. Verwenden Sie das Gerät nicht an Stellen, die höher als die Körpergröße des Benutzers gelegen sind. So verhindern Sie, dass das Gerät herunterfällt und Personen verletzt.
4. Das Produkt ist für den Heimgebrauch bestimmt. Verwenden Sie es nicht in gewerblichen oder industriellen Bereichen.
5. Entfernen Sie vor dem Gebrauch alle potenziellen Hindernisse wie zerbrechliche Gegenstände, lose Kabel, Kleidung usw. vom Boden und heben Sie Vorhänge und Gardinen an, um Unfälle zu vermeiden.
6. Stellen Sie sicher, dass sich keine Gegenstände wie Verpackungsmaterial, Kleidung, Stoffstücke, Schnüre usw. in den Rädern des Gerätes verfangen.
7. Vergewissern Sie sich vor dem Gebrauch, dass der Abfallbehälter leer ist.
8. Setzen Sie sich nicht auf das Gerät und legen Sie keine Gegenstände darauf ab. Seien Sie vorsichtig, wenn Kinder oder Haustiere in der Nähe sind.
9. Verwenden Sie nur vom Hersteller empfohlenes und mitgeliefertes Zubehör. Verwenden Sie nur den Adapter des Herstellers.
10. Schalten Sie den Hauptschalter des Gerätes aus, wenn Sie es längere Zeit nicht benutzen oder wenn Sie es transportieren. Für eine längere Aufbewahrung wird empfohlen, das Gerät vom Stromnetz zu trennen und den Akku herauszunehmen.
11. Halten Sie das Gerät von heißen und brennbaren Gegenständen fern.
12. Stellen Sie das Gerät nicht in Wasser oder andere Flüssigkeiten. Lagern Sie das Gerät nicht an Orten, an denen es herunterfallen oder mit Wasser in Berührung kommen kann.
13. Berühren Sie das Gerät oder andere Teile nicht mit feuchten oder nassen Händen.
14. Laden Sie das Gerät nicht in extrem heißer oder kalter Umgebung auf, da dies die Akkulaufzeit beeinträchtigen kann.
15. Stellen Sie das Gerät während des Ladevorgangs nicht auf ein anderes elektrisches Gerät und halten Sie es von Feuer und Wasser fern.
16. Achten Sie darauf, das Netzkabel, das Netzteil oder die Ladestation nicht zu beschädigen. Belasten Sie diese nicht mit schweren Gegenständen und ziehen Sie nicht daran. Vermeiden Sie den Kontakt des Kabels mit heißen Gegenständen.
17. Verwenden Sie das Gerät nicht, wenn das Kabel oder dessen Bestandteil beschädigt ist. Verwenden Sie das Gerät nicht, wenn es nicht richtig funktioniert, heruntergefallen ist, nass geworden ist oder anderweitig beschädigt wurde.
18. Wenn das Kabel beschädigt ist, wenden Sie sich an Ihren Händler und verwenden Sie das Gerät nicht, bevor das Problem behoben ist.
19. Der Akku sollte vollständig entladen und aus dem Gerät entfernt werden, bevor dieses zur Wiederverwertung an eine Sammelstelle gegeben wird. Der ausgebauter Akku muss zu einer dafür vorgesehenen Sammelstelle gebracht werden.

WICHTIGER SICHERHEITSHINWEIS

20. Das Gerät muss vor dem Entfernen des Akkus vom Stromnetz getrennt werden.
21. Bitte recyceln Sie den Akku gemäß den örtlichen Gesetzen und Bestimmungen, wenn er das Ende seiner Lebensdauer erreicht hat.
22. Verwenden Sie den Roboter nicht an erhöhten Orten, von denen er herunterfallen könnte (entlang von Geländern, Treppen, auf einem Schrank usw.).
23. Verbrennen Sie das Gerät auf keinen Fall, der Akku könnte explodieren. Das Gerät muss gemäß dieser Bedienungsanleitung verwendet werden. Hersteller, Importeur und Händler haften nicht für Schäden oder Verletzungen, die durch unsachgemäße Verwendung des Geräts verursacht wurden.

GVA 6C '@5G9F 6CH'*) \$



; 9B5I 9 '@5G9FB5J ÷ 5HCB'
9ZY_hj] Y'6Yk Y[i b['ja 'FUi a '



GA 5FHD< CB9! 5DD'
GhYi Yfb' G]Y' XYb' FcVchYf' Ui g'XYf' <UbX'



9FK 9#H9FH9'K -G7<: I B?HCB'
9'Y_lfcb]gVW '[YghYi YfhY'K UggYfXcg]Yfi b['

WICHTIGE MASSNAHMEN

1. Entfernen Sie vor dem Start alle gefährlichen Gegenstände, wie z. B. Kabel, in denen sich der Roboter verfangen könnte.

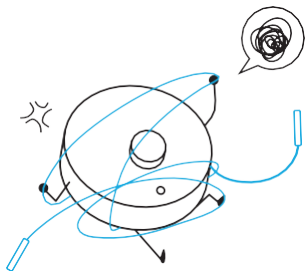

2. Verwenden Sie den Roboter nicht zum Aufsaugen von Flüssigkeiten.

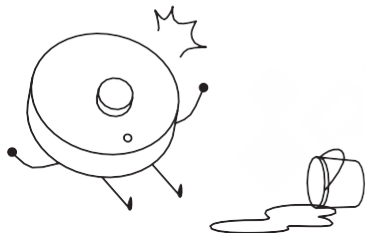

3. Drücken Sie nicht gegen das Radar und nutzen Sie es nicht als Griff zum Tragen des Roboters.

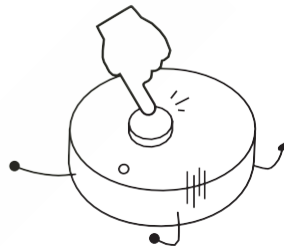

4. Sichern Sie auf Etagen und anderen erhöhten Stellen vorhandene Geländer gegen unbeabsichtigtes Herunterfallen des Roboters.

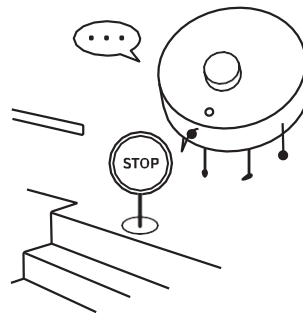

BESCHRIFTUNG DER VERPACKUNG



Roboterstaubsauger

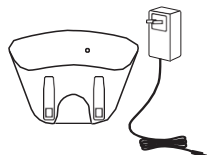

Ladestation + Adapter



2in1-Behälter



Magnetstreifen

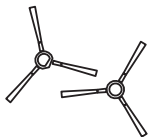

Seitenbürsten



Wischtuch



Filter



Fernbedienung



Reinigungswerkzeuge

BESCHREIBUNG DES ROBOTERS

OBERSEITE

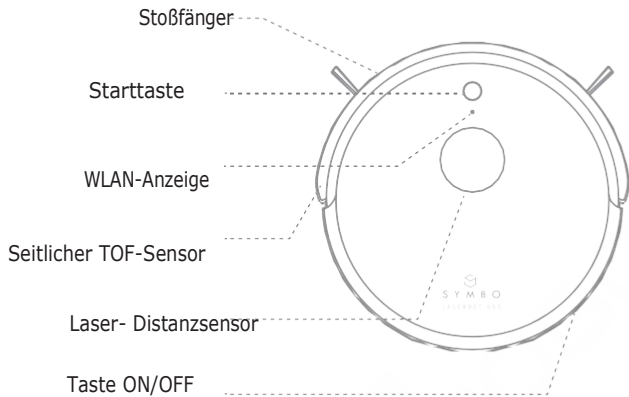

UNTERSEITE

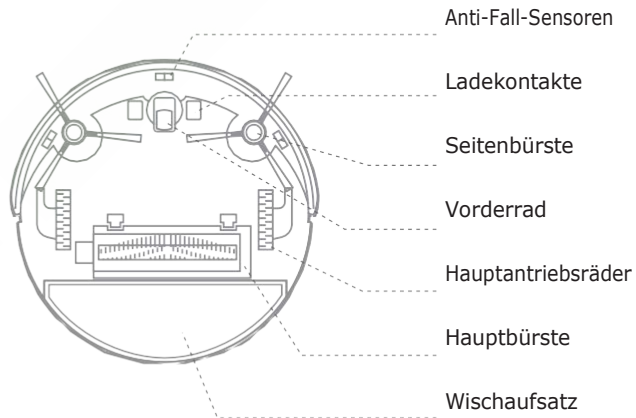

LEUCHTANZEIGE

Starttasten-Anzeige



Weißes Licht blinkt langsam – Laden / Starten



Dauerhaft weißes Licht – Ladevorgang abgeschlossen /



bereit zur Reinigung Rotes Licht blinkt langsam –



Akku ist schwach

Das rote Licht blinkt schnell – anormaler Zustand

Wi-Fi-Anzeige

● ○ ● ○ ● Blaues Licht blinkt schnell – WLAN wurde erfolgreich zurückgesetzt

● ○ ○ ● Blaues Licht blinkt langsam – Verbindung zum Netzwerk

● ● ● ● Blaues Licht an – Verbindung erfolgreich hergestellt

● ○ ○ ● Rotes Licht blinkt langsam – Verbindung fehlgeschlagen

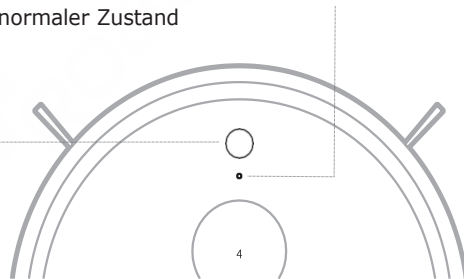

LADESTATION / ADAPTER



Adapter

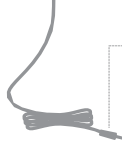

Kabelverbinder

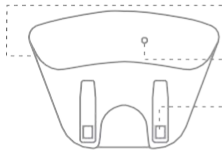

Netzstecker

Netzanzeige

Ladekontakte

STAUBBEHÄLTER



Staubbehälterdeckel

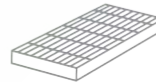

HEPA-Filter

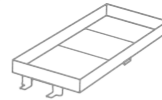

Primärfilter

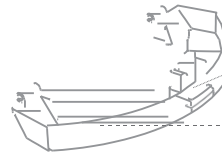

Arretiertaste

Staubbehälter

BEHÄLTER

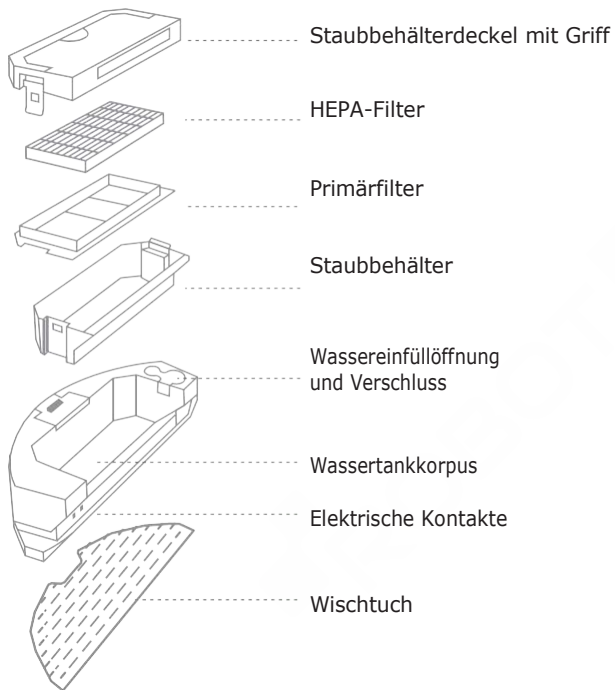

FERNBEDIENUNG

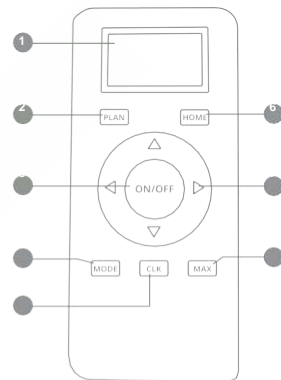

1. Display
2. Taste PLAN
3. Ein-/Aus-Taste
4. Taste MODE
5. Taste CLOCK (manuelle Zeiteinstellung)
6. Taste HOME
7. Richtungspfeile
8. Taste MAX

Warnhinweis:

Legen Sie vor dem Gebrauch die Batterien ein. Wenn Sie die Fernbedienung längere Zeit nicht verwenden, entnehmen Sie die Batterien.

VOR DER ERSTEN

- 1 Entfernen Sie die Schutzelemente vom Stoßfänger.

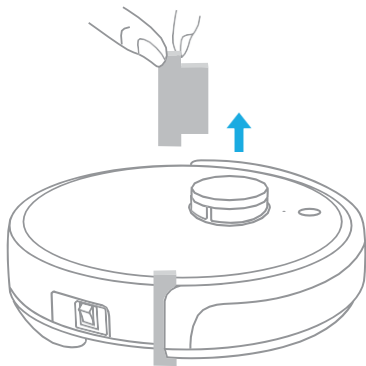

- 2 Installieren Sie die Seitenbürsten an den entsprechenden Stellen. Die Hauptbürste ist bereits installiert.

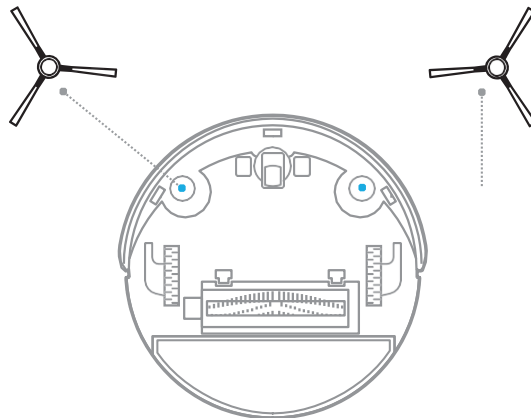

AUFLADEN DES

1 Schließen Sie die Ladestation an

Stellen Sie die Ladestation auf eine ebene Fläche an die Wand und lassen Sie auf beiden Seiten der Ladestation mindestens 0,5 m und davor 1,5 m Platz.

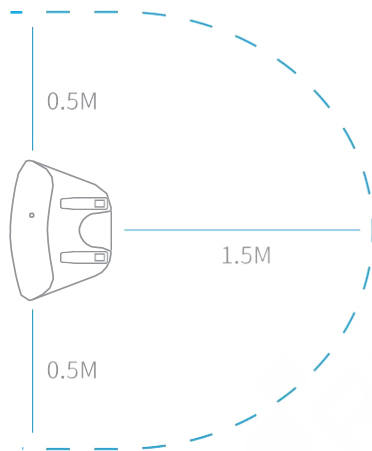

2 Hauptschalter

Schalten Sie den Hauptschalter ein, I – ein, O – aus.

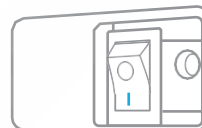

Eingeschaltet

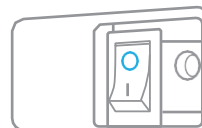

Ausgeschaltet

3 Laden

Stellen Sie den Roboter an die Ladestation (auf die Ladekontakte).
Stellen Sie sicher, dass die Starttaste am Roboter weiß blinkt
(Anzeige des korrekten Ladens).

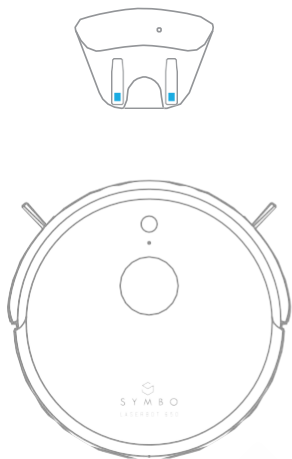

INSTALLATION DES 2in1- WISCHWASSERBEHÄLTERS

1. Wischstoff anfeuchten, auswringen, am Aufsatz befestigen und sichern.

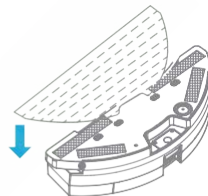

2. Öffnen Sie den Behälter, füllen Sie ihn mit Wasser und verschließen Sie ihn so, dass kein Wasser entweichen kann.

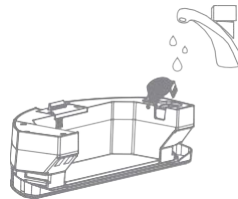

Warnhinweis:

- Bitte laden Sie den Roboter vor dem ersten Gebrauch mindestens 5 Stunden lang auf.
- Wenn Sie den Roboter längere Zeit nicht verwenden, schalten Sie ihn mit der Haupttaste ON/OFF aus.

3. Setzen Sie den Staubbehälter an der vorgesehenen Stelle ein und klappen Sie den Griff ein.

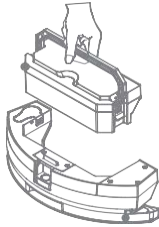

4. Drücken Sie die Arretiertaste und schieben Sie den Behälter hinten in den Roboter ein.

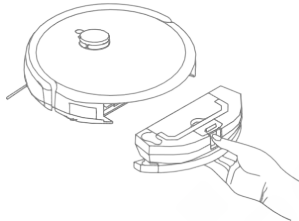

Warnhinweis:

- Ein separater Staubbehälter ist bereits werkseitig im Roboter installiert. Verwenden Sie die Wischfunktion nicht auf Teppichen oder
- wenn niemand zu Hause ist. Für ein noch besseres Wischergebnis
- empfiehlt es sich, zuerst die gesamte Fläche abzusaugen.

EINSCHALTEN / STARTEN / PAUSE

Einschalten

Schalten Sie den Hauptnetzschalter an der Seite des Roboters ein, die Starttaste beginnt langsam zu blinken. Dauerhaftes Leuchten zeigt an, dass der Roboter eingeschaltet und betriebsbereit ist.



Start / Pause

Methode 1: Drücken Sie im Standby-Modus (weißes Licht leuchtet) die Starttaste.

Methode 2: Drücken Sie die ON/OFF-Taste auf der Fernbedienung.

Methode 3: Öffnen Sie die App und starten Sie den Roboter darüber.

1

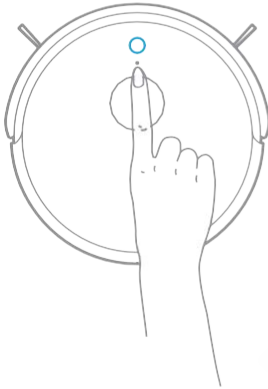

2

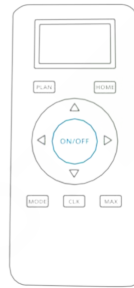

3

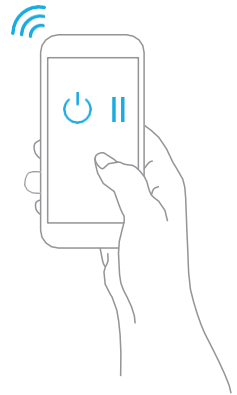

LADEN

Automatisches Laden

1. Wenn der Ladezustand des Akkus unter 20 % sinkt, fährt der Roboter von selbst zum Aufladen an die Ladestation.
2. Nach Abschluss der Reinigung oder Entleerung des Akkus fährt der Roboter selbstständig zur Ladestation zurück.

Manuelles Laden

1. Mit Hilfe der DOCK-Taste auf der Fernbedienung schicken Sie den Roboter zum Aufladen.
2. Auch mittels der App kann der Roboter zum Aufladen an die Ladestation geschickt werden.

Hinweis:

Lassen Sie die Ladestation eingeschaltet, damit der Roboter zurückkehren und sich aufladen kann.

Tipps zur Verlängerung der Akkulebensdauer

1. Bitte laden Sie den Roboter vor dem ersten Gebrauch mindestens 5 Stunden lang auf.
2. Wenn der Akku schwach ist, laden Sie ihn baldmöglichst auf.
3. Wenn Sie wissen, dass Sie den Roboter längere Zeit nicht verwenden werden, laden Sie den Akku vollständig auf und schalten Sie den Roboter mit dem Hauptschalter aus.
4. Wenn Sie den Roboter länger als 3 Monate nicht benutzt haben, empfehlen wir, ihn mindestens 5 Stunden lang aufladen zu lassen, bevor Sie ihn neu starten.

Austausch des Akkus

1. Lösen Sie die Schrauben am Akkufachdeckel mit einem Schraubendreher.
2. Öffnen Sie den Akkufachdeckel.
3. Entfernen Sie den Akku aus dem Roboter.
4. Trennen Sie den Akkukabelstecker, der den Akku mit dem Roboter verbindet.
5. Schließen Sie mittels des Steckers einen neuen Akku an.
6. Setzen Sie den Akku in den Roboterkorpus ein.
7. Schließen Sie den Akkufachdeckel und schrauben Sie ihn fest.

REINIGUNGSMO

STANDARD-AUTOMATIK-MODUS

Modusbeschreibung: Nach dem Start der Reinigung fährt der Roboter an den Wänden entlang, unterteilt den Raum dann in 4x4 Meter große Flächen und beginnt, diese nach und nach mit einer Zickzack-Bewegung zu reinigen. Nach Abschluss der Reinigung fährt er zum Aufladen an die Ladestation.

Verwendung: geeignet für die gewöhnliche, regelmäßige Haushaltsreinigung.



MODUS MAX

Modusbeschreibung: Der Roboter verhält sich wie im Standardmodus, aber die Saugleistung und Geschwindigkeit des Roboters werden erhöht.

Verwendung: geeignet für stärkere Verschmutzungen.

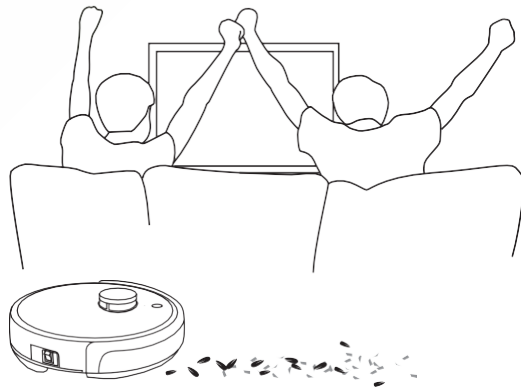

Hinweis:

Wenn der Roboter versehentlich an einem Hindernis hängenbleibt, nachgefüllt werden muss oder der Wischstoff ausgetauscht werden muss, bringen Sie den Roboter anschließend ungefähr an dieselbe Stelle zurück, damit er die Reinigung fortsetzen kann. Andernfalls wird er von neuem eine Karte erstellen.

STILLER MODUS

Modusbeschreibung: Der Roboter verhält sich wie im Standardmodus, aber die Saugleistung und Geschwindigkeit des Roboters werden reduziert.

Verwendung: bei geringerer Verschmutzung oder wenn stärkerer Lärm vermieden werden soll.



GEPLANTER REINIGUNGSMODUS

Modusbeschreibung: Der Roboter beginnt zur festgelegten Zeit automatisch mit der Reinigung. Wenn er fertig ist, fährt er von selbst zum Aufladen an die Ladestation.

Verwendung: für die automatisierte regelmäßige Haushaltsreinigung.

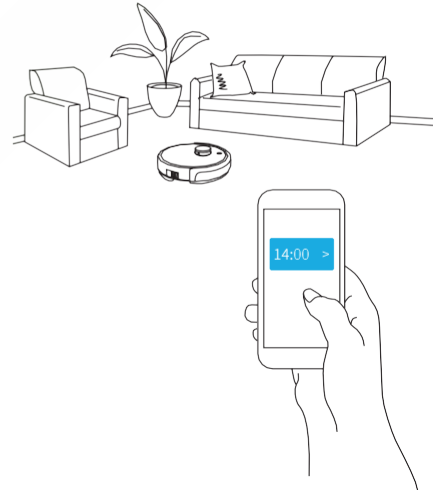

APP-INSTALLATION

Methode 1: Suchen und installieren Sie die App **Symbo Home Blue** bei Google Play oder im App Store.

Methode 2: Scannen Sie den nachstehenden QR-Code entsprechend dem Betriebssystem Ihres Smartphones. Sie werden direkt zur App für das konkrete System (Android, iOS) weitergeleitet. Installieren Sie die App.

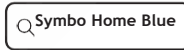

Tipps:

- Vergewissern Sie sich vor dem Koppeln des Roboters mit der App, dass Ihr Handy mit Ihrem WLAN-Heimnetzwerk verbunden ist (er unterstützt derzeit nur 2,4 GHz) und mobile Daten ausgeschaltet sind.
- Durch den Prozess des Koppelns von Roboter und App werden Sie direkt von der App geführt. Befolgen Sie die Anweisungen darin.
- Wenn das Koppeln fehlschlägt, wiederholen Sie den Vorgang später noch einmal. Sie können es auch mit einem anderen Mobilgerät oder einem anderen WLAN-Router / WLAN-Netzwerk versuchen. Wenn es Ihnen nicht gelingt, den Roboter erfolgreich mit der App zu koppeln, wenden Sie sich an Ihren Händler oder den Symbo-Kundendienst.

GEMEINSAME ROBOTERSTEUERUNG

Sie können den Roboter auf mehreren Smartphones gleichzeitig steuern. Um diese Option nutzen zu können, muss der Roboter zur gemeinsamen Nutzung freigegeben sein. Um die gemeinsame Nutzung in den Einstellungen festzulegen, wählen Sie den betreffenden Roboter aus und geben Sie die E-Mail-Adresse des Benutzers ein, dem Sie Zugriff gewähren möchten. Der betreffende Benutzer muss die App **Symbo Home Blue** installiert und ein Konto für diese E-Mail erstellt haben.

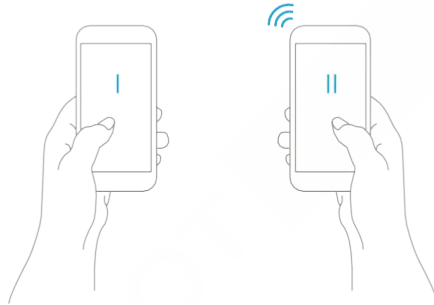

Hinweis:

Auf einem Smartphone können Sie nur ein Benutzerkonto haben.
Der Roboter kann auf maximal 5 Smartphones gemeinsam genutzt werden (diese Anzahl kann sich im Laufe der Zeit ändern). Sie können die gemeinsame Nutzung über dasselbe Menü in der App auch wieder aufheben.

WARTUNG UND

2in1-BEHÄLTER

1. Entfernen Sie den 2in1-Kombinationsbehälter aus dem Roboterkörper.

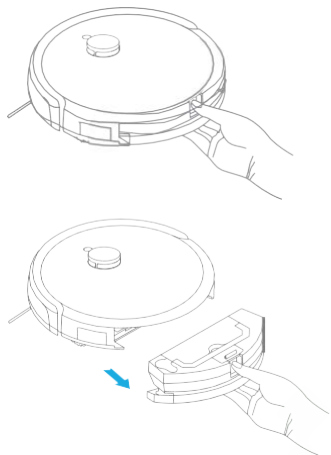

2. Entfernen Sie den Staubbehälter und schütten Sie den Schmutz in den Mülleimer. Gießen Sie das restliche Wasser aus dem Wassertank aus.



3. Reinigen und trocknen Sie den Wischstoff.

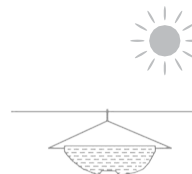

Warnhinweis:

- Der HEPA-Filter ist nicht mit Wasser waschbar.
- Wir empfehlen, nach jeder Reinigung das Restwasser aus dem Wassertank auszugießen, um Kalkablagerungen zu vermeiden.

STAUBBEHÄLTER UND

1. Entfernen Sie den Staubbehälter aus dem Roboterkörper.

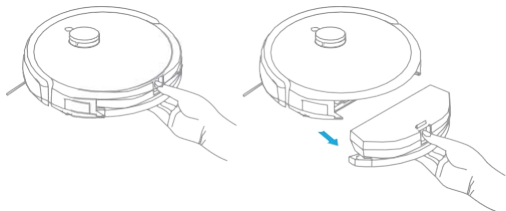

2. Öffnen Sie den Staubbehälter und schütten Sie den Schmutz in den Mülleimer.

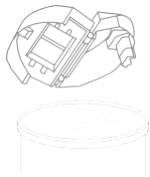

Warnhinweis:

- Der HEPA-Filter ist nicht mit Wasser waschbar.
- Staubbehälter und Filter müssen vollständig trocken sein, bevor sie wieder in den Roboter eingesetzt werden.

3. Nehmen Sie die Filter aus dem Staubbehälter und reinigen Sie sie mit einer Bürste.

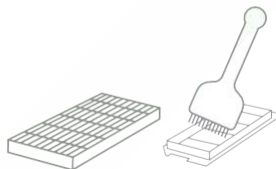

4. Den Behälter und den Primärfilter können Sie mit Wasser auswaschen (gilt nicht für den HEPA-Filter). Nach gründlichem Trocknen können Sie sie wieder einsetzen.

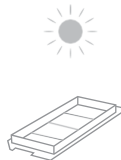

HAUPTBÜRSTE

1. Entfernen Sie die Hauptbürste von der Unterseite des Roboters und reinigen Sie sie.

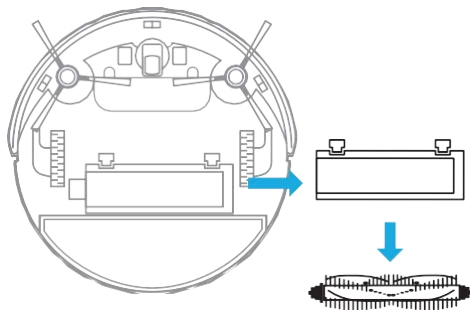

2. Verwenden Sie ein spezielles Reinigungswerkzeug, um verwickelte Haare und anderen Schmutz zu entfernen.

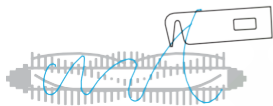

SEITENBÜRSTEN

1. Entfernen Sie die Seitenbürsten von der Unterseite (kein Werkzeug erforderlich).

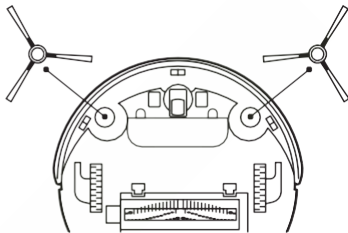

2. Entfernen Sie Schmutz von den Seitenbürsten.

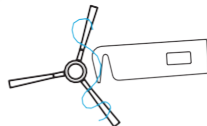

3. Wenn die Borsten der Seitenbürste verformt sind, glätten Sie sie, indem Sie sie in warmes Wasser legen (über 90 °C) oder über Dampf halten.



LADEKONTAKTE

Wir empfehlen, die Ladekontakte der Ladestation und des Roboters regelmäßig mit einem trockenen, weichen Tuch zu reinigen.

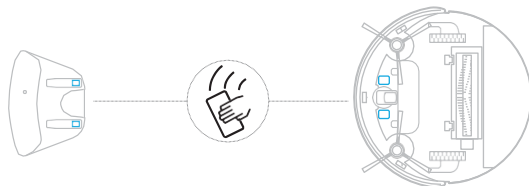

SENSOREN UND VORDERRAD

Wir empfehlen, die Anti-Fall-Sensoren und das Vorderrad regelmäßig mit einem trockenen, weichen Tuch zu reinigen (wie in der Abbildung unten dargestellt). Kontrollieren Sie auch regelmäßig das Vorderrad, die Seitenbürste oder das Rad des Antriebs auf feststeckende Fremdkörper.

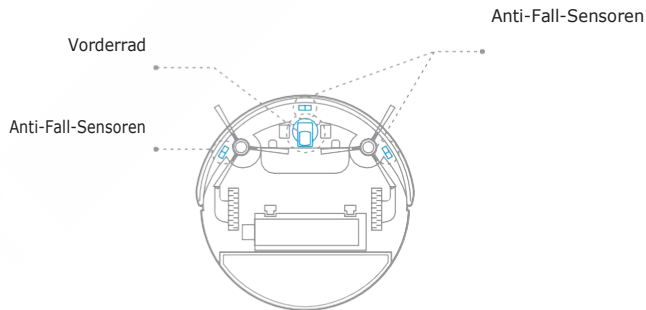

WARTUNGSFREQUE

BEZEICHNUNG	REINIGUNG	EMPFOHLENER AUSTAUSCH
Zin1-Behälter	nach jeder Reinigung	
Staubbehälter	nach jeder Reinigung	
Filter	nach jeder Reinigung	4-6 Monate
Hauptbürste	einmal wöchentlich	6-12 Monate
Seitenbürste	einmal monatlich	6-8 Monate
Sensoren	einmal monatlich	
Vorderrad	einmal monatlich	
Ladekontakte	einmal monatlich	

INFORMATIONEN ZUR LASERSICHERHEIT

Das Lasergerät des Roboters erfüllt alle Bedingungen der Norm IEC 60825-1:2014, Class 1 und erzeugt keine gefährliche Laserstrahlung. Standard: GB 4706.1-2005, GB 4706.7-2014, GB 4343.1-2009, GB 17625.1-2012.

INFORMATIONEN ÜBER FUNKSTRAHLUNG

Hiermit erklären wir, dass die betreffende Funkausrüstung den Anforderungen der Richtlinie 2014/53/EU über Funkgeräte und der Richtlinie 2011/65/EU über die Beschränkung der Verwendung bestimmter gefährlicher Stoffe in elektrischen und elektronischen Geräten entspricht.

Dieses Gerät enthält ein Funkmodul im 2,4-GHz-WLAN-Frequenzband. Das 2,4-GHz-Frequenzband ist auf den Betrieb zwischen 2412 MHz und 2472 MHz mit einer äquivalenten isotropen Strahlungsleistung (EIRP) von 20 dBm (100 mW) beschränkt.

*Die einzelnen Wartungsintervalle können in der Realität variieren, je nachdem, wie oft, auf welcher Oberfläche und in welcher Umgebung der Roboter reinigt.

TECHNISCHE DATEN

	PARAMETER	WERT
Roboter	Durchmesser	325 mm
	Höhe	96 mm (inklusive Laser)
	Gewicht	2,4 kg
	Nennspannung	14,4 V
	Batterietyp	Li-Ion
	Akkukapazität	2600 mAh
	WLAN-Frequenzband	2,4 GHz
	Volumen des Staubbehälters	475 ml
	Volumen des 2-in-1-Behälters	220 ml für Wasser / 230 ml für Staub
Ladestation	Maße	194 x 139 x 91 mm
	Nennspannung	24 V
	Nennstrom	600 mA

Die folgende Tabelle enthält Fehlermeldungen und Sprachanweisungen, die im Falle eines anomalen Zustands oder Problems vom Roboter ausgegeben werden.

	FEHLERMELDUNG	URSACHE	LÖSUNG
1	Main brush fault, please clean the main brush	Problem mit der Hauptbürste	Prüfen Sie, ob die Hauptbürste richtig eingesetzt ist und entfernen Sie Schmutz und festsitzende Gegenstände
2	Side brush fault, please clean the side brush	Problem mit den Seitenbürsten	Überprüfen Sie die Seitenbürsten und entfernen Sie Schmutz und verwickelte Gegenstände
3	Wheel overload, please clean the wheel assembly	Problem am Vorderrad	Überprüfen Sie das Vorderrad und entfernen Sie Schmutz und Fremdkörper
4	Front bumper fault, please tap the bumper	Problem mit dem Stoßfänger	Überprüfen Sie die Funktionalität des Stoßfängers und entfernen Sie alle eingeklemmten Gegenstände
5	Please clean the front bumper lens	Die Berührungssensoren sind verschmutzt	Reinigen Sie die vorderen Berührungssensoren am Stoßfänger mit einem trockenen weichen Tuch
6	Please clean the anti-drop sensors	Problem mit den Anti-Fall-Sensoren	Reinigen Sie die Anti-Fall-Sensoren mit einem trockenen, weichen Tuch
7	Please put the machine in a safe place	Der Roboter hat keinen Bodenkontakt	Stellen Sie den Roboter auf einen ebenen Boden und starten Sie die Reinigung erneut

	FEHLERMELDUNG	URSACHE	LÖSUNG
8	Please turn on the power switch	Roboter ist ausgeschaltet	Zum Aufladen müssen Sie den Roboter mit dem Hauptschalter einschalten
9	Please poke the surface of the laser sensor	Das Lasermodul ist verschmutzt	Überprüfen Sie das Lasermodul und reinigen Sie es gründlich mit einem weichen Tuch und Wattestäbchen für die Ohren
10	Please clean the laser sensor lens on top	Der Laser funktioniert nicht	Reinigen Sie die Laserdioden gründlich (z. B. mit Wattestäbchen für die Ohren)
11	Please click the start button again	Die Starttaste reagiert nicht	Überprüfen Sie, ob die Starttaste in Ordnung ist und drücken Sie sie erneut
12	Dust fan fault	Problem mit dem Saugen	Schalten Sie den Roboter aus und lassen Sie ihn abkühlen, dann schalten Sie ihn wieder ein
13	Front wheel fault	Problem mit dem Vorderrad	Schalten Sie den Roboter mit dem Hauptschalter aus und wieder ein
14	Communication error	Kommunikationsproblem des Roboters	Schalten Sie den Roboter aus und lassen Sie ihn abkühlen, dann schalten Sie ihn wieder ein
15	Battery fault	Die Batterie hat eine ungewöhnliche Temperatur	Stellen Sie den Roboter auf eine freie, ebene Fläche
16	The robot is trapped	Der Roboter steckt fest	Der Ladezustand des Akkus ist zu niedrig und der Roboter
17	Please put the robot on the charging station	Niedriger Ladezustand des Akkus, Roboter kehrt nicht zur Ladestation zurück	Setzen Sie den Roboter manuell in die Ladestation ein

	FEHLER	URSACHE	LÖSUNG
1	Der Roboter startet nicht	<ol style="list-style-type: none"> 1. Roboter ist ausgeschaltet 2. Der Akku des Roboters ist leer 	<ol style="list-style-type: none"> 1. Schalten Sie den Roboter mit dem Hauptschalter ein 2. Setzen Sie den Roboter manuell in die Ladestation ein oder laden Sie ihn direkt auf
2	Der Roboter lädt nicht	<ol style="list-style-type: none"> 1. Der Roboter ist nicht richtig auf der Ladestation positioniert 2. Der Roboter ist nicht eingeschaltet 	<ol style="list-style-type: none"> 1. Platzieren Sie den Roboter richtig auf der Ladestation 2. Schalten Sie den Roboter mit dem Hauptschalter ein
3	Der Roboter bewegt sich ungewöhnlich	<ol style="list-style-type: none"> 1. Der Boden ist nass 2. Der Staubbehälter ist falsch eingesetzt 3. Die Hauptbürste ist falsch eingesetzt 	<ol style="list-style-type: none"> 1. Wischen Sie den Boden trocken 2. Setzen Sie den Staubbehälter richtig ein 3. Setzen Sie die Hauptbürste richtig ein
4	Der Roboter saugt nicht	<ol style="list-style-type: none"> 1. Der Staubbehälter ist voll 2. Die Haupt- oder Seitenbürsten sind blockiert 	<ol style="list-style-type: none"> 1. Entleeren Sie den Abfallbehälter 2. Reinigen Sie alle Bürsten
5	Der Roboter bewegt sich nur mühsam	<ol style="list-style-type: none"> 1. Die Räder sind blockiert 2. Die Sensoren sind verschmutzt 3. Problem mit dem Lasermodul 	<ol style="list-style-type: none"> 1. Reinigen Sie die Antriebsräder 2. Reinigen Sie die Sensoren 3. Reinigen Sie das Lasermodul
6	Reinigungsplanung funktioniert nicht richtig	<ol style="list-style-type: none"> 1. Roboter ist ausgeschaltet 2. Der Ladezustand des Akkus ist niedrig 3. Der Abfallbehälter ist leer 4. Geplante Reinigung wurde storniert 	<ol style="list-style-type: none"> 1. Schalten Sie den Roboter mit dem Hauptschalter ein 2. Laden Sie den Roboter auf 3. Entleeren Sie den Abfallbehälter 4. Überprüfen Sie den Reinigungsplan in der App
7	Kopplung von Roboter und App fehlgeschlagen	<ol style="list-style-type: none"> 1. Das Smartphone ist nicht mit Ihrem WLAN-Heimnetzwerk verbunden 2. Der Abstand zwischen Smartphone und Roboter ist zu groß 3. Der Roboter ist bereits mit einem anderen Smartphone gekoppelt 4. Der WLAN-Router sendet nicht im 2,4-GHz-Band 	<ol style="list-style-type: none"> 1. Verbinden Sie Ihr Smartphone mit Ihrem Heimnetzwerk (und schalten Sie die Daten aus) 2. Bewegen Sie das Smartphone näher an den Roboter heran 3. Bitten Sie den Roboterbesitzer, ihn zur gemeinsamen Nutzung freizugeben 4. Überprüfen Sie Ihre WLAN-Einstellungen
8	Der Roboter ist offline	<ol style="list-style-type: none"> 1. Der Akku des Roboters ist leer 2. Der Roboter befindet sich nicht in der Ladestation und im Schlafmodus 	<ol style="list-style-type: none"> 1. Setzen Sie den Roboter manuell in die Ladestation ein oder laden Sie ihn direkt auf 2. „Wecken“ Sie den Roboter manuell aus dem Schlafmodus „auf“, indem Sie die Starttaste am Roboter drücken

RECYCLING UND

Bevor Sie das Produkt an einer dafür vorgesehenen Sammelstelle entsorgen, stellen Sie sicher, dass der Akku entfernt ist. Bevor Sie den Akku entnehmen, schalten Sie den Staubsauger mit dem Hauptschalter aus.



Dieses Symbol bedeutet, dass gebrauchte Akkus und Batterien nicht in den normalen Hausmüll gehören. Entsorgen Sie gebrauchte Akkus und Batterien an den dafür vorgesehenen Sammelstellen. Durch ordnungsgemäße Entsorgung von Akkus und Batterien tragen Sie dazu bei, negative Folgen für die Umwelt und die menschliche Gesundheit zu vermeiden.

Entsorgung in anderen Ländern außerhalb der Europäischen Union

Dieses Symbol gilt in der Europäischen Union. Um gebrauchte Batterien und Akkus zu entsorgen, fordern Sie die notwendigen Informationen bezüglich der ordnungsgemäßen Entsorgungsmethode bei örtlichen Behörden oder Ihrem Händler an

ANWEISUNGEN UND INFORMATIONEN ZUR ENTSORGUNG DER GEBRAUCHTEN VERPACKUNG

Entsorgen Sie das gebrauchte Verpackungsmaterial bei der von der Gemeinde dafür vorgesehenen Mülldeponie.

ENTSORGUNG VON GEBRAUCHTEN ELEKTRISCHEN UND ELEKTRONISCHEN GERÄTEN



Dieses Symbol auf Produkten und/oder in Begleitdokumenten bedeutet, dass gebrauchte elektrische und elektronische Produkte nicht in den normalen Hausmüll gegeben werden dürfen. Geben Sie diese Produkte an ausgewiesenen Sammelstellen zur ordnungsgemäßen Entsorgung, Verwertung und zum Recycling ab. Alternativ können Sie in einigen Ländern der Europäischen Union oder in anderen Ländern Europas Ihre Produkte beim Kauf eines gleichwertigen neuen Produkts an einen ortsansässigen Händler zurückgeben. Durch die ordnungsgemäße Entsorgung dieses Produkts tragen Sie dazu bei, wertvolle natürliche Ressourcen zu schonen und potenziell negativen Auswirkungen auf die Umwelt und die menschliche Gesundheit durch unsachgemäße Entsorgung vorzubeugen. Weitere Informationen erhalten Sie von Ihrer örtlichen Behörde oder der nächstgelegenen Sammelstelle. Bei unsachgemäßer Entsorgung dieser Art von Abfällen können gemäß nationalen Vorschriften Geldbußen verhängt werden.

Für Unternehmen in EU-Ländern

Um elektrische und elektronische Geräte zu entsorgen, fordern Sie die notwendigen Informationen bei Ihrem Händler oder Lieferanten an.

Entsorgung in anderen Ländern außerhalb der Europäischen Union

Dieses Symbol gilt in der Europäischen Union. Um dieses Produkt zu entsorgen, fordern Sie die notwendigen Informationen bei örtlichen Behörden oder Ihrem Händler an.



Dieses Produkt erfüllt alle wesentlichen Anforderungen der dafür geltenden EU-Richtlinien.

BESCHREIBUNG GEFÄHRLICHER

Komponentenbezeichnung	VERWENDETE MATERIALIEN					
	Blei (Pb)	Quecksilber (Hg)	Kadmium (Cd) (PBB)	Sechswertiges Chrom (Cr6+)	Polybromierte Biphenyle	Polybromierte Diphenylether (PBDE)
Hauptplatine	X	O	O	O	O	O
Metallteile	X	O	O	O	O	O
Roboterskelett	O	O	O	O	O	O
Akku	O	O	O	O	O	O
Übrige Teile	O	O	O	O	O	O

Umweltschutzzeitraum (EPP): PCB (Hauptplatine) 10 Jahre, Netzkabel 10 Jahre, Akku 5 Jahre.

(Die Abkürzung „EPP“ steht für einen sicheren Zeitraum, in dem bei bestimmungsgemäßer Verwendung keine gefährlichen Stoffe austreten.) O: Gefährliche Stoffe in allen Komponenten liegen unter den in der Norm SJ/T11363-2006 festgelegten Grenzwerten.

X: Mindestens eine Komponente enthält gefährliche Stoffe über dem in der Norm SJ/T11363-2006 festgelegten Grenzwert.



Hinweis: Ein kleiner Teil elektronischer Komponenten für besondere Zwecke ist in der Tabelle mit dem Buchstaben „X“ gekennzeichnet (z. B. Hochspannungswiderstände, Keramikwiderstände, Dioden). Die Menge an Blei in ihnen kann aufgrund des hohen Leistungskriteriums 0,1 % überschreiten. Da die Kerne der verschiedenen Schrauben und des Datenkabels aus einer hochwertigen Legierung bestehen, kann der Bleianteil in diesen Komponenten auch 0,1 % übersteigen. In allen Fällen ist die Bedingung der Ausnahme von der EU-RoHS-Richtlinie erfüllt. Derzeit ist es nicht möglich, andere Technologien oder Komponenten zu verwenden.

NACHVERKAUFSSE

INGESCHRÄNKTE GARANTIE

Die Garantiezeit für den Saugroboter und sein Zubehör beträgt 2 Jahre. Für Einzelheiten wenden Sie sich bitte an Ihren örtlichen autorisierten Händler.

BEZEICHNUNG	INHALT DER GARANTIE	INGESCHRÄNKTE GARANTIE
Haupteinheit	Roboterstaubsauger	2 Jahre
Zubehör:	Netzteil, Ladestation	2 Jahre
Verbrauchszubehör	Hauptbürste, Seitenbürste, Hauptbürstenabdeckung, Filter, Reinigungswerkzeuge, Wischtuch	/

DIE FOLGENDEN BEDINGUNGEN ANULLIEREN DIE GARANTIE

1. Nicht autorisierte Reparaturen, unsachgemäße Verwendung, Beschädigung, Nachlässigkeit, Unfälle, Modifikationen, unsachgemäße Verwendung nicht zum Produkt gehörenden Zubehörs usw. und / oder Abreißen / Modifizieren von Aufklebern oder Sicherheitsetiketten gegen Produktpiraterie.
2. Die Garantiefrist ist abgelaufen.
3. Schäden durch starke Stöße oder andere große Kräfte.



www.symbo.eu



IMPORTEUR ROBOT WORLD s.r.o., Běloveská 944, 547 01 Náchod, Tschechische Republik

www.robotworld.com